



560000 (IPRO2ML)

VÝROBNÍK LEDOVÉ TŘÍŠTĚ
GRANITA 2X1L, MECHAN.
OVLÁDÁNÍ, PODSVĚTLENÝ
PANEL - 2 IZOLOVANÉ
NÁDOBY, BÍLÝ

Zkrácená specifikace

Položka č. _____

2 izolované nádoby; Technologie ITANK™ zabraňuje namrzání na vnější straně nádoby a tvar nádoby umožňuje přirozené míchání, aby byla zajištěna optimální konzistence produktu. Přizpůsobitelné víko na grafiku a zadní grafika. Mechanické přepínače umožňují nastavení režimů chlazení a odmrazování. Přední podsvětlený panel poskytuje zákazníkům příležitost inzerovat jejich výrobky a maximalizovat impulzivní nákup. Elektromechanické ovládání. Výsuvná odkapávací miska.

Hlavní funkce a vlastnosti

- Ideální pro výrobu ledové tříště Granita.
- Technologie ITANK™ zabraňuje namrzání na vnější straně nádoby, snižuje kondenzaci a zvyšuje chladicí výkon stroje.
- Tvar nádoby umožňuje přirozené míchání, aby byla zajištěna optimální konzistence produktu.
- Přizpůsobitelné víko na grafiku a zadní grafika.
- Ideální pro obsluhu, která chce inovativní a výrazné zařízení. Mechanické přepínače umožňují nastavení režimů chlazení a odmrazování.
- Přední podsvětlený panel poskytuje zákazníkům příležitost inzerovat jejich výrobky a maximalizovat impulzivní nákup.
- Izolovaná nádoba zaručuje vyšší účinnost chlazení a nižší vliv vnější teploty na dobu přípravy a udržování produktu; je to nejlepší řešení v horkých klimatických podmínkách.

Konstrukce

- Elektromechanické ovládání.
- Výsuvná odkapávací miska.

SCHVÁLENO: _____

Zepředu

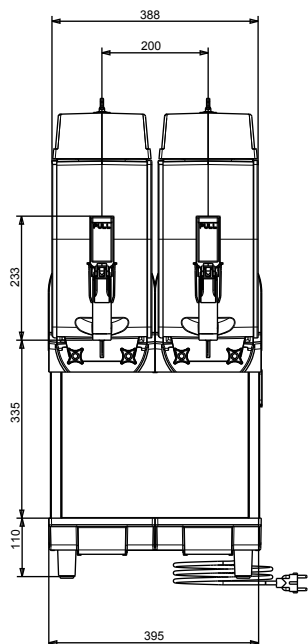

Boční

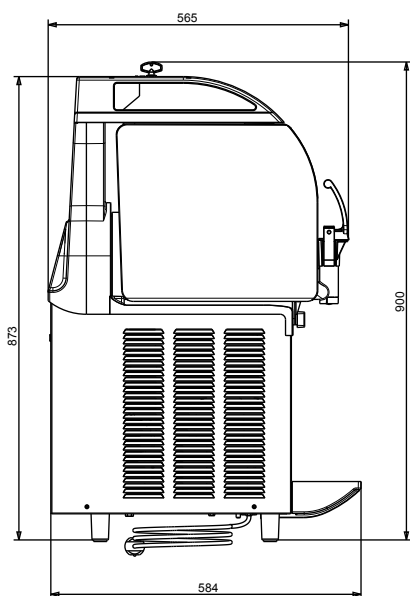

Shora

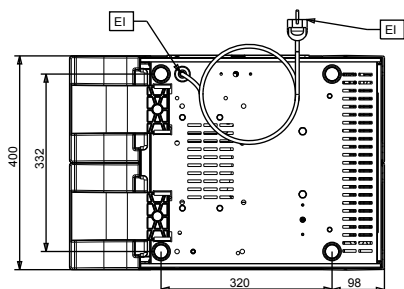

Elektro

Napětí:

560000 (IPRO2ML)

220-240 V/1 ph/50 Hz

Příkon max:

0.98 kW

Hlavní informace

Vnější rozměry, Šířka

400 mm

Vnější rozměry, Hloubka

580 mm

Vnější rozměry, Výška

870 mm

Netto váha:

60 kg

Udržitelnost

Typ chladiva:

R452A

